



Table of Contents

Introduction.....	3
Overview	3
Features	3
Package Contents.....	3
Panel	4
Transmitter	4
Receiver.....	4
Specification.....	5
Installation and Wiring.....	6
Limited Warranty	9
Introduction.....	13
Aperçu	13
Caractéristiques	13
Contenu.....	13
Panneau.....	14
Transmetteur.....	14
Récepteur	14
Spécifications	15
Installation et câblage	16
Garantie limitée	19
Introducción.....	24
Descripción	24
Características	24
Contenido del paquete.....	25
Panel	25
Transmisor	25
Receptor	26
Especificaciones	27
Instalación y cableado.....	28
Garantía limitada.....	31

Introduction

Overview

This USB 2.0 extender set is a slim transmitter (TX) receiver (RX) pair that can extend signal of a USB-HID device up to 80m/263ft and signal of a USB 2.0 storage device up to 60m/197ft via a Cat 5e/6 cable. The built-in USB Hub at RX provides 4 USB 2.0 ports. The TX can be powered by a host device (e.g. PC).

Features

- Supports high-speed USB 2.0 (up to 480Mbps) storage device over Cat 5e/6 cable up to 60m/197ft and USB-HID device up to 80m/263ft.
- 4 x USB device connections supported by the Hub.
- TX is powered by USB port, and RX is powered by lockable DC supply with 500mA to each USB device.
- True plug-and-play, 100% hardware solution with no driver installation required.
- Supports all major operating systems: Windows, Mac OS & Linux.
- Compatible with USB 1.1 and USB peripherals.

Package Contents

Before you start the installation of the product, please check the package contents:

- 1 x Transmitter
- 1 x Receiver
- 1 x Power Adapter with US Pins (DC 12V 1A)
- 1 x 1.5m USB 2.0 type-A to Type-B Cable
- 4 x Mounting Brackets (with Screws)
- 1 x User Manual

Panel

Transmitter

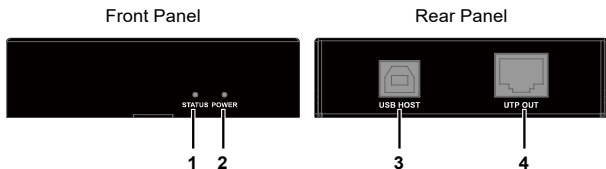

No.	Name	Description
1	STATUS LED	<ul style="list-style-type: none">• FLASHING: The transmitter is working properly.• OFF: The transmitter is not working properly.
2	POWER LED	<ul style="list-style-type: none">• ON: The transmitter is powered on.• OFF: The transmitter is powered off.
3	USB HOST	Connect to a PC with the USB-A to USB-B cable.
4	UTP OUT	Connect to the receiver with a Cat 5e/6 cable.

Receiver

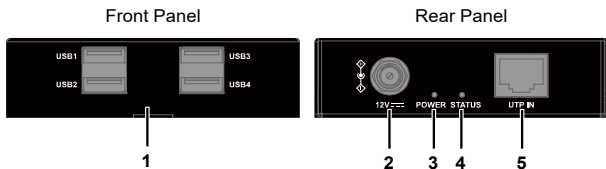

No.	Name	Description
1	USB 1~4	Connect to USB devices (e.g. keyboard, mouse, microphone, camera, etc.).
2	DC 12V	Connect to the DC 12V power adapter provided.
3	POWER LED	<ul style="list-style-type: none">• ON: The receiver is powered on.• OFF: The receiver is powered off.
4	STATUS LED	<ul style="list-style-type: none">• FLASHING: The receiver is working properly.• OFF: The receiver is not working properly.
5	UTP IN	Connect to the transmitter with a Cat 5e/6 cable.

Specification

Technical	
Input/Output Port	Transmitter: 1 x USB Type-B, 1 x UTP Out Receiver: 1 x UTP In, 1 x DC 12V In, 4 x USB 2.0
Bandwidth	USB 2.0 up to 480Mbps

General	
Operating Temperature	0°C to 45°C (32°F to 113°F)
Storage Temperature	-20°C to 70°C (-4°F to 158°F)
Humidity	10% to 90%, non-condensing
ESD Protection	Human Body Model: ±8kV (Air-gap discharge)/ ±4kV (Contact discharge)
Surge Protection	Voltage: ±1 kV
Power Supply	DC 12V 1A
Power Consumption (Max)	4.5W
Device Dimensions (W x H x D)	Transmitter/Receiver: 9cm x 2.5cm x 7.1cm / 3.54" x 0.98" x 2.8"
Product Weight	Transmitter/Receiver: 0.35kg/0.77lb

Transmission Distance

Note: We recommend the use of T568B straight-through category cables.

Cable Type	Range	Supported USB Devices
Cat 5e/6	Up to 80m/263ft	USB-HID device
	Up to 60m/197ft	USB 2.0 storage device

Installation and Wiring

Warnings:

- Before wiring, disconnect the power from the device.
- During wiring, connect and disconnect the cables gently.

Video conference system:

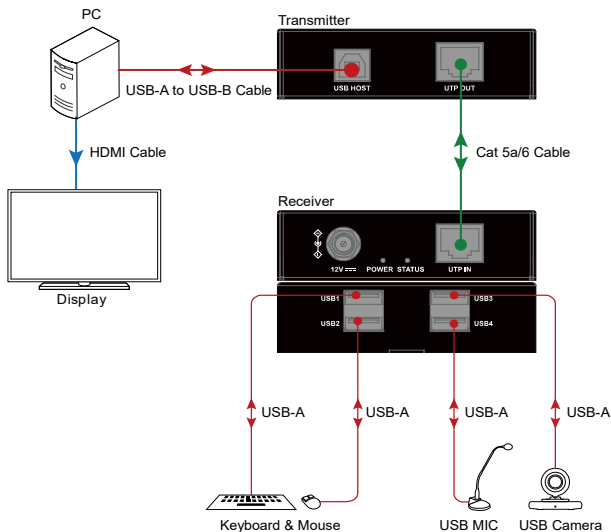

Personal entertainment system:

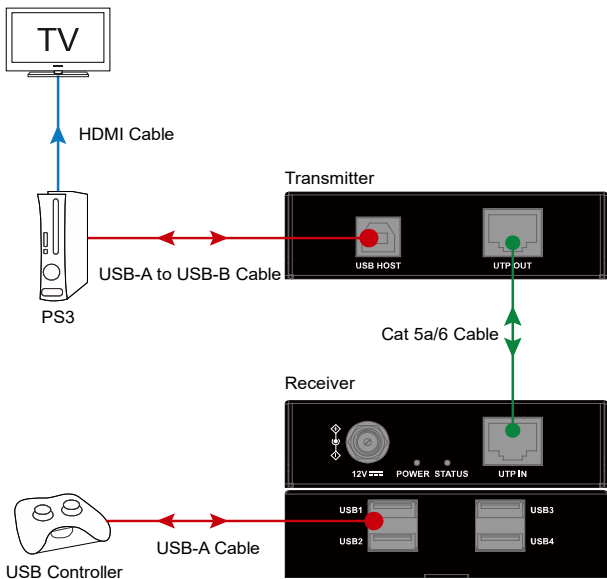

Personal or public surveillance system:

Under this situation, two units of USB camera is the recommended quantity.

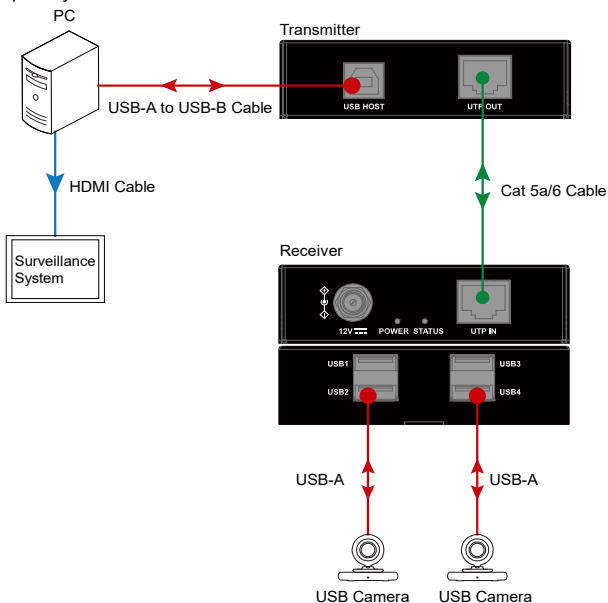

Limited Warranty

1. Limited Warranty

a. General

Subject to the terms and conditions of this Limited Warranty, from the date of sale through the period of time for product categories specified in Section 1(b), ADI warrants AVARRO branded products to be free from defects in materials and workmanship under normal use and service, normal wear and tear excepted. Except as required by law, this Limited Warranty is only made to Buyer and may not be transferred to any third party.

ADI shall have no obligation under this Limited Warranty or otherwise if:

- (i) The product is improperly installed, applied or maintained;
- (ii) The product is installed outside of stated operating parameters, altered, or improperly serviced or repaired;
- (iii) Damage is caused by outside natural occurrences, such as lightning, power surges, fire, floods, acts of nature, or the like.
- (iv) Defects resulting from unauthorized modification, misuse, vandalism, or other causes unrelated to defective materials or workmanship, or failures related to batteries of any type used in connection with the products sold hereunder.

ADI only warrants those products branded AVARRO and sold by ADI. Any other products branded by third parties are warranted by the third party manufacturer for a period as defined by the third party manufacturer, and ADI assigns to Buyer those warranties and only those warranties extended by such third party manufacturers or vendors for non-ADI branded products. ADI does not itself warrant any non-ADI branded product and sells only on an as is basis in accordance with ADI's terms and conditions of sale.

b. Specific Warranties for product categories are as follows:

Product Categories	Warranty Period
HDMI Distribution	2 years

2. EXCLUSION OF WARRANTIES, LIMITATION OF LIABILITY

THERE ARE NO WARRANTIES OR CONDITIONS, EXPRESS OR IMPLIED, OF MERCHANTABILITY, OR FITNESS FOR A PARTICULAR PURPOSE OR OTHERWISE, WHICH EXTEND BEYOND THE DESCRIPTION ON THE FACE HEREOF. TO THE FULLEST EXTENT PERMITTED BY LAW, IN NO CASE SHALL ADI BE LIABLE TO ANYONE FOR ANY (I) CONSEQUENTIAL, INCIDENTAL, INDIRECT, SPECIAL, OR PUNITIVE DAMAGES ARISING OUT OF OR RELATING IN ANY WAY TO THE PRODUCT AND/OR FOR BREACH OF THIS OR ANY OTHER WARRANTY OR CONDITION, EXPRESS OR IMPLIED, OR UPON ANY OTHER BASIS OF LIABILITY WHATSOEVER, EVEN IF THE LOSS OR DAMAGE IS CAUSED BY ADI'S OWN NEGLIGENCE OR FAULT AND EVEN IF ADI HAS BEEN ADVISED OF THE POSSIBILITY OF SUCH LOSSES OR DAMAGES. Any product description (whether in writing or made orally by ADI or ADI's agents), specifications, samples, models, bulletin, drawings, diagrams, engineering sheets, or similar materials used in connection with the Buyer's order are for the sole purpose of identifying ADI's products and shall not be construed as an express warranty or condition. Any suggestions by ADI or ADI's agents regarding use, applications or suitability of the products shall not be construed as an express warranty or condition unless confirmed to be such in writing by ADI. ADI does not represent that the products it sells may not be compromised or circumvented; that the products will prevent any personal injury or property loss by burglary, robbery, fire or otherwise, or that the products will in all cases provide adequate warning or protection. Buyer understands and will cause its customer to understand that a properly

installed and maintained product is not insurance or guarantee that such will not cause or lead to personal injury or property loss. CONSEQUENTLY, ADI SHALL HAVE NO LIABILITY FOR ANY PERSONAL INJURY, PROPERTY DAMAGE OR OTHER LOSS BASED ON ANY CLAIM AT ALL INCLUDING A CLAIM THAT THE PRODUCT FAILED TO GIVE WARNING. However, if ADI is held liable whether directly or indirectly for any loss or damage with respect to the products it sells, regardless of cause or origin, its maximum liability shall not in any case exceed the purchase price of the product, which shall be fixed as liquidated damages and not as a penalty and shall be the complete and exclusive remedy against ADI.

3. Limitation on Liability to Buyer's Customers.

Buyer agrees to limit liability to its customers to the fullest extent permitted by law. Buyer acknowledges that ADI shall only be deemed to give consumers of its products such statutory warranties as may be required by law and at no time shall Buyer represent to its customers and/or users of ADI products that ADI provides any additional warranties. By accepting the products, to the fullest extent permitted by law, Buyer assumes all liability for, and agrees to indemnify and hold ADI harmless against and defend ADI from, any and all suits, claims, demands, causes of action and judgments relating to damages, whether for personal injury or to personal property, suffered by any person, firm, corporation or business association, including but not limited to, Buyer's customers and/or users of the products because of any failure of the products to detect and/or warn of the danger for which the goods were designed or any other failure of the products whether or not such damages are caused or contributed to by the sold or joint concurring negligence or fault of ADI.

4. Returns

Subject to the terms and conditions listed below, during the applicable

warranty period, ADI will replace Product or provide a credit at purchase at its sole option free of charge any defective products returned prepaid. Any obligations of ADI to replace Limited Lifetime warranty products pursuant to this warranty which result from defect are limited to the availability of replacement product. ADI reserves the right to replace any such products with the then currently available products, or provide a credit in its sole discretion. In the event Buyer has a problem with any ADI product, please call your local ADI branch for return instructions:

For US call 1-800-233-6261

For Canada call 877-234-7378

For Puerto Rico call 787-793-8830

Be sure to have the model number and the nature of the problem available. In the event of replacement, the return product will be credited to Buyer's account and a new invoice issued for the replacement item. ADI reserves the right to issue a credit only in lieu of replacement.

If any AVARRO branded products are found to be in good working order or such product's inability to function properly is a result of user damage or abuse, the product will be returned to Buyer in the same condition as received and Buyer shall be responsible for any return freight changes.

5. Governing Law

The laws of State of New York apply to this Limited Warranty.

6. Miscellaneous

Where any term of this Limited Warranty is prohibited by such laws, it shall be null and void, but the remainder of the Limited Warranty shall remain in full force and effect.

Introduction

Aperçu

Cette trousse d'amplificateur USB 2.0 est une paire d'émetteur (TX) et de récepteur (RX) qui peut étendre le signal d'un dispositif USB-HID jusqu'à 80 m/263 pi et le signal d'un dispositif de stockage USB 2.0 jusqu'à 60 m/197 pi via un câble Cat 5e/6. Le concentrateur USB intégré au récepteur est doté de 4 ports USB 2.0. Le transmetteur peut être alimenté par un dispositif hôte (p. ex.: ordinateur).

Caractéristiques

- Prend en charge les périphériques de stockage USB 2.0 à haut débit (jusqu'à 480 Mo/s) via un câble Cat 5e/6 jusqu'à 60 m/197 pi et les périphériques USB-HID jusqu'à 80 m/263 pi
- 4 connexions de périphériques USB prises en charge par le concentrateur
- Le transmetteur est alimenté par le port USB, et le récepteur est alimenté par une alimentation CC verrouillable de 500mA pour chaque dispositif USB
- Véritable solution « brancher et utiliser », solution matérielle complète sans installation de pilote
- Prend en charge tous les principaux systèmes d'exploitation : Windows, Mac OS et Linux.
- Compatible USB 1.1 et les périphériques USB

Contenu

Avant de commencer l'installation de ce produit, veuillez vérifier le contenu de l'emballage:

- 1 Transmetteur
- 1 Récepteur

- 1 Adaptateur électrique 12 VCC avec broches américaines
- 1 1.5m USB 2.0 type-A to Type-B Cable câble USB 2.0 type-A vers type-B (L=1,5 m)
- 4 supports de montage (avec vis)
- 1 manuel d'utilisation

Panneau

Transmetteur

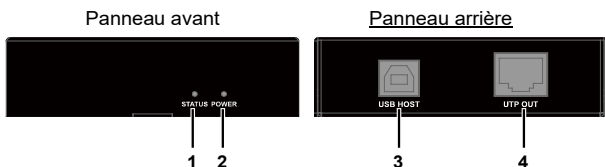

N°	Nom	La description
1	VOYANT D'ÉTAT	<ul style="list-style-type: none"> • CLIGNOTANT: Le transmetteur fonctionne correctement. • Éteint: Le transmetteur ne fonctionne pas correctement.
2	VOYANT « POWER » (ALIMENTATION)	<ul style="list-style-type: none"> • Allumé : L'émetteur est en marche. • Éteint: Le transmetteur est hors tension.
3	USB HÔTE	Connecter à un PC avec le câble USB-A vers USB-B.
4	UTP OUT (SORTIE UDP)	Connecter au récepteur avec un câble Cat 5a/6.

Récepteur

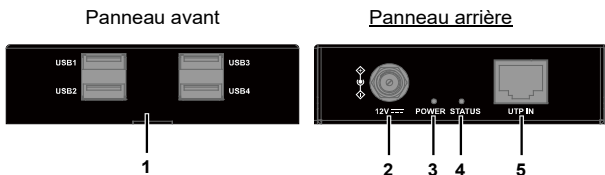

N°	Nom	La description
1	USB 1~4	Se connecte à des périphériques USB (p. ex. : clavier, souris, microphone, caméra, etc.)
2	CC 12 V	Connecter à l'adaptateur d'alimentation fourni de 12 VCC.
3	VOYANT « POWER » (ALIMENTATION)	<ul style="list-style-type: none"> • Allumé: Le récepteur est en marche. • Éteint: Le récepteur est hors tension.
4	VOYANT D'ÉTAT	<ul style="list-style-type: none"> • CLIGNOTANT: Le récepteur fonctionne correctement. • Éteint: Le récepteur ne fonctionne pas correctement.
5	UTP IN (ENTRÉE UTP)	Connecter au récepteur avec un câble Cat 5a/6.

Spécifications

Caractéristiques techniques

Port d'entrée/de sortie	Transmetteur: 1 x USB Type-B, 1 x UTP OUT (SORTIE UDP) Récepteur: 1 x UTP IN (ENTRÉE UTP), 1 x CC 12 V, 4 x USB 2.0
Bande passante	USB 2.0 jusqu'à 480 Mbps

Général

Température de service	0 à 45 °C (32 à 113 °F)
Température de stockage	-20 à 70 °C (-4 à 158 °F)
Humidité	10 % à 90 % (sans condensation)
ESD Protection	Human Body Model: ±8kV (Air-gap discharge)/ ±4kV (Contact discharge)
Protection DES	±8 kV (décharge d'entrefer)/ ±4 kV (décharge de contact)
Alimentation	12 V/1 A CC
Consommation d'énergie (max.)	4,5W
Dimensions de l'appareil (l x H x P)	Transmetteur et récepteur: 9cm x 2,5cm x 7,1cm / 3,54 po x 0,98 po x 2,8 po
Poids du produit	Transmetteur et récepteur: 0.35kg/0.77lb

Distance de transmission

Remarque: Nous vous recommandons d'utiliser des câbles directs T568B.

Type de câble	Portée	Périphériques USB pris en charge
Cat 5e/6	Jusqu'à 80 m/263 pieds	Périphérique USB-HID
	Jusqu'à 60 m/197 pieds	Périphérique de stockage USB 2.0

Installation et câblage

Avertissements:

- Avant de commencer le câblage, coupez l'alimentation de l'appareil.
- Durant le câblage, prenez soin lorsque vous branchez et débranchez les câbles.

Système de vidéoconférence:

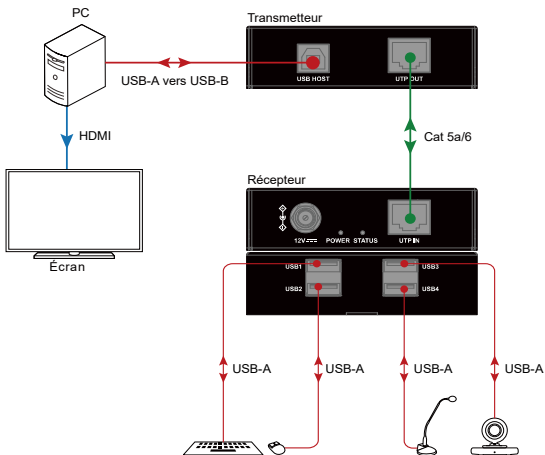

Système de divertissement personnel:

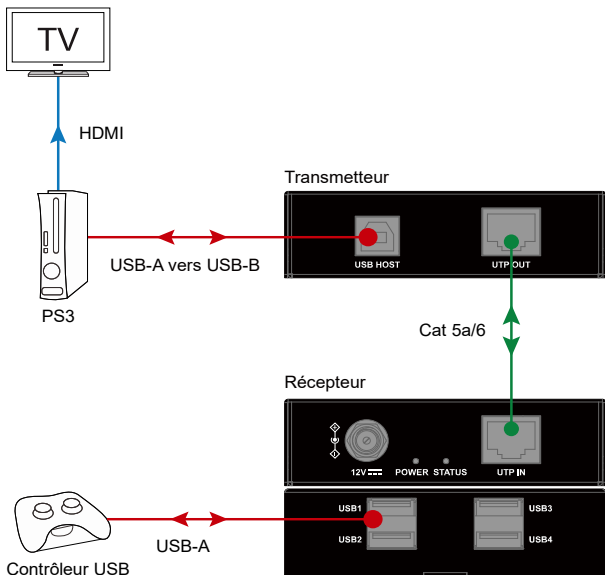

Système de surveillance personnel ou public:

Dans ce cas, la quantité recommandée est de deux caméras USB.

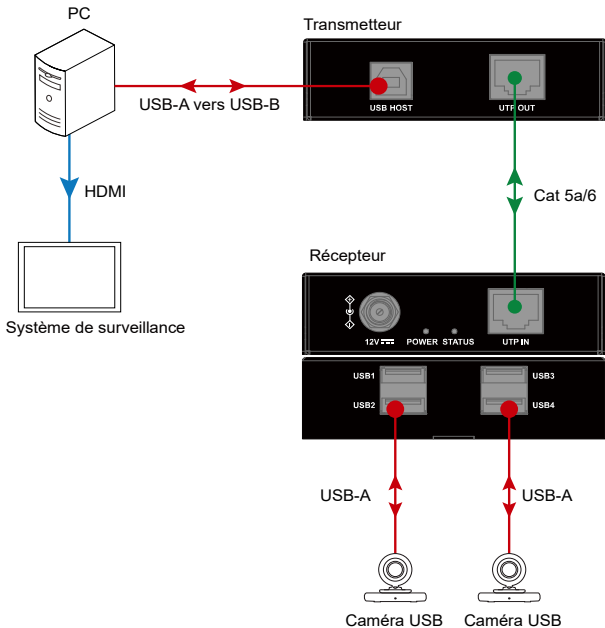

Garantie limitée

1. Garantie limitée

a. Général

Soumis aux conditions générales de cette garantie limitée à partir de la date de vente pour la durée des catégories de produits définies à la section 1(b), ADI garantit que ses produits AVARRO sont exempts de défauts de matériel et de fabrication selon un usage normal, à l'exception d'une usure normale. Sauf si la loi l'exige, la présente garantie limitée est offerte uniquement à l'acheteur et ne peut être transférée à un tiers.

En vertu de la présente garantie limitée et autre obligation, ADI n'endossera aucune responsabilité dans les cas suivants:

- (i) le produit est mal installé, mal appliqué ou mal entretenu;
- (ii) le produit est installé de manière non conforme aux paramètres d'utilisation indiqués, est modifié ou est mal entretenu ou réparé;
- (iii) le produit est endommagé suite à des phénomènes naturels extérieurs comme la foudre, une surcharge électrique, un incendie, une inondation, un acte de la nature ou un phénomène similaire;
- (iv) les défauts du produit sont le résultat d'une modification non autorisée, d'une mauvaise utilisation, d'un acte de vandalisme ou d'autres causes non liés aux vices de matériaux ou de fabrication, ou à une défaillance des piles de quelque type que ce soit utilisées avec les produits vendus aux termes des présentes.

ADI garantit uniquement les produits portant la marque AVARRO et vendus par ADI. Les autres produits portant une marque de tiers sont garantis par le fabricant tiers pendant une période définie par ce dernier, et ADI cède à l'acheteur ces garanties et uniquement les garanties offertes par ces fabricants tiers ou vendeurs à l'égard de produits ne portant pas ses marques. ADI ne

garantit pas de produits ne portant pas ses marques et vend ces produits tels quels, conformément à ses modalités de vente.

- b. Les garanties particulières applicables aux catégories de produits sont les suivantes:

Catégories de produits	Période de garantie
Distribution HDMI	Garantie 2 ans

2. EXCLUSION DE GARANTIES ET LIMITATION DE RESPONSABILITÉ

AUCUNE GARANTIE OU CONDITION, EXPRESSE OU IMPLICITE DE QUALITÉ MARCHANDE OU D'ADAPTABILITÉ À UN USAGE PARTICULIER N'EST OFFERTE, OUTRE LA DESCRIPTION CI-PRÉSENTE. DANS LA PLEINE MESURE PERMISE PAR LA LOI, ADI NE SAURAIT EN AUCUN CAS ÊTRE TENUE RESPONSABLE ENVERS QUICONQUE DES DOMMAGES CONSÉCUTIFS, INDIRECTS, SPÉCIAUX OU PUNITIFS DÉCOULANT DU PRODUIT OU LIÉS À CELUI-CI DE QUELQUE FAÇON QUE CE SOIT ET/OU DU NON-RESPECT DE LA PRÉSENTE GARANTIE OU DE TOUTE AUTRE GARANTIE OU CONDITION, EXPRESSE OU IMPLICITE, OU DE TOUTE AUTRE RÉCLAMATION FONDÉE SUR LA RESPONSABILITÉ, MÊME SI LA PERTE OU LES DOMMAGES SONT CAUSÉS PAR LA NÉGLIGENCE OU LA FAUTE D'ADI ET MÊME SI CETTE DERNIÈRE A ÉTÉ AVISÉE DE LA POSSIBILITÉ QUE DE TELLES PERTES OU DE TELS DOMMAGES SURVIENNENT. Les descriptions de produits (fournies par écrit ou verbalement par ADI ou ses mandataires), caractéristiques techniques, échantillons, modèles, bulletins, dessins, diagrammes, esquisses techniques ou documents similaires utilisés par l'acheteur pour passer une commande visent uniquement à décrire les produits d'ADI et ne doivent pas être interprétés comme des garanties ou conditions expresses. Les suggestions faites par ADI ou ses mandataires au sujet de l'utilisation, de l'application ou du caractère approprié des produits ne doivent pas être interprétées comme des garanties ou conditions expresses, sauf si ADI confirme par écrit qu'il s'agit de garanties ou

de conditions expresses. ADI ne garantit pas qu'il n'y aura aucune atteinte à l'intégrité des produits qu'elle vend ou que les produits qu'elle vend ne seront pas contournés, qu'ils préviendront les blessures ou les pertes matérielles en cas de cambriolage, de vol, d'incendie ou autrement ou qu'ils constitueront dans tous les cas une protection ou un avertissement approprié. L'acheteur comprend qu'un produit dûment installé et entretenu permet uniquement de réduire le risque de cambriolage, de vol ou d'incendie sans avertissement, mais qu'il ne constitue pas une assurance ou une garantie qu'un tel événement ne se produira pas ou qu'il n'entraînera pas des blessures ou des pertes matérielles. PAR CONSÉQUENT, ADI NE SAURAIT ÊTRE TENUE RESPONSABLE DES BLESSURES, DES DOMMAGES MATÉRIELS OU D'AUTRES PERTES FAISANT L'OBJET D'UNE RÉCLAMATION, Y COMPRIS UNE RÉCLAMATION SELON LAQUELLE LE PRODUIT N'AURAIT PAS DONNÉ DE SIGNAL D'AVERTISSEMENT. Toutefois, si ADI est tenue responsable, directement ou indirectement, de pertes ou de dommages à l'égard des produits qu'elle vend, quelle qu'en soit la cause ou l'origine, sa responsabilité n'excédera en aucun cas le prix d'achat du produit, dont le remboursement sera exigé à titre de dommages-intérêts extrajudiciaires et non d'amende, et il s'agira du recours exclusif et intégral pouvant être exercé contre ADI.

3. Limitation de la responsabilité envers les clients de l'acheteur.

L'acheteur accepte de limiter la responsabilité à ses clients dans la pleine mesure permise par la loi. L'acheteur reconnaît qu'ADI ne sera réputée avoir fourni aux consommateurs de ses produits que les garanties qui sont exigées par la loi. L'acheteur ne doit en aucun cas déclarer à ses clients et/ou aux utilisateurs des produits d'ADI que cette dernière offre d'autres garanties. Par l'acceptation des produits, l'acheteur assume, dans la pleine mesure permise par la loi, la pleine responsabilité à l'égard de toutes les poursuites, réclamations, mises en demeure et causes d'action et à l'égard de tous les jugements se rapportant à des dommages-intérêts, que ce soit pour des préjudices personnels ou des dommages matériels, subis par une personne, une firme, une société ou une association commerciale, y compris les clients de

l'acheteur et/ou les utilisateurs des produits, en raison de toute omission de la part des produits de déceler le danger pour la détection duquel ils sont conçus et/ou de donner l'alerte de ce danger ou un avertissement de toute autre défaillance des produits, que ces dommages aient été causés par la négligence dont ADI est l'auteur ou le coauteur, et il tiendra ADI à couvert à cet égard et prendra fait et cause pour lui.

4. Retours

Sous réserve des conditions générales énumérées ci-dessous et durant la période de garantie applicable, ADI remplacera ou créditera tout produit défectueux retourné port payé à sa seule discrétion et sans frais. L'obligation qui incombe à ADI de remplacer le produit visé par une garantie à vie limitée aux termes de la garantie en question si celui-ci est défectueux se limite à la disponibilité d'un produit de remplacement. ADI se réserve le droit de remplacer un produit défectueux par le produit qui est disponible à ce moment-là, ou de donner une note de crédit, à son gré. Si l'acheteur a un problème avec un produit d'ADI, il doit appeler sa succursale ADI locale pour connaître la marche à suivre pour retourner le produit.

Aux États-Unis, composer le 1 800 233-6261

Au Canada, composer le 877 234-7378

À Porto Rico, composer le 787 793-8830

N'oubliez pas d'avoir en main le numéro de modèle et la nature du problème. En cas de remplacement, le prix du produit retourné sera porté au crédit du compte de l'acheteur et une nouvelle facture sera établie pour le produit de remplacement. ADI se réserve le droit de donner une note de crédit plutôt que de remplacer le produit.

Si l'on établit que le produit AVARRO n'est pas défectueux ou que son mauvais fonctionnement résulte d'une utilisation abusive ou de dommages causés par l'utilisateur, le produit sera retourné à l'acheteur dans le même état que celui

dans lequel il a été reçu et l'acheteur devra acquitter les frais de transport.

5. Droit applicable

Les lois de l'État de New York s'appliquent à la présente garantie limitée.

6. Divers

Si une modalité de la présente garantie limitée est interdite par ces lois, elle sera nulle, mais le reste de la présente garantie limitée demeurera pleinement en vigueur.

Introducción

Descripción

Este extensor USB 2.0 está conformado por un par de transmisor (TX) y receptor (RX) delgado que puede ampliar la señal de un dispositivo de interfaz humana (HID) USB hasta 80 m/263 ft y la señal de un dispositivo de almacenamiento USB 2.0 hasta 60 m/197 ft mediante un cable de categoría 5e/6. El concentrador USB integrado en el RX cuenta con 4 puertos USB 2.0. El TX se puede alimentar a través de un dispositivo host (p. ej., una PC).

Características

- Compatible con dispositivos de almacenamiento USB 2.0 de alta velocidad (hasta 480 Mbps) a través de un cable de categoría 5e/6 hasta 60 m/197 ft y un dispositivo HID-USB hasta 80 m/263 ft.
- El concentrador admite hasta 4 conexiones de dispositivo USB.
- El TX se alimenta mediante el puerto USB, y el RX se alimenta mediante una fuente de alimentación de CC bloqueable con 500 mA a cada dispositivo USB.
- Auténtica solución 100 % de hardware lista para usar que no requiere la instalación de un controlador.
- Compatible con todos los principales sistemas operativos: Windows, Mac OS y Linux.
- Compatible con USB 1.1 y periféricos USB.

Contenido del paquete

Antes de comenzar a instalar el producto, verifique el contenido del paquete:

- 1 Transmisor
- 1 Receptor
- 1 adaptador de corriente con pines de EE. UU. (12 V CC, 1 A)
- 1 cable USB 2.0 tipo A a tipo B de 1.5 m
- 4 soportes de montaje (con tornillos)
- 1 manual del usuario

Panel

Transmisor

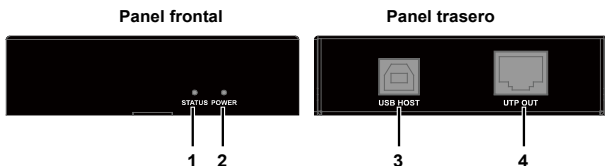

N.º	Nombre	Descripción
1	LED DE ESTADO	<ul style="list-style-type: none">• LUZ PARPADEANTE: El transmisor está funcionando bien.• APAGADO: El transmisor no está funcionando bien.
2	LED DE ALIMENTACIÓN	<ul style="list-style-type: none">• ENCENDIDO: El transmisor está encendido.• APAGADO: El transmisor está apagado.
3	HOST USB	Conectar a la PC con el cable USB-A a USB-B.
4	Salida UTP	Conectar al receptor con el cable de categoría 5e/6.

Receptor

Panel frontal

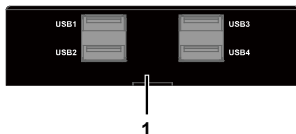

Panel trasero

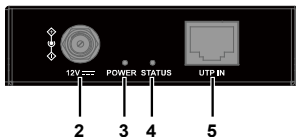

N.º	Nombre	Descripción
1	USB 1 al 4	Conectar a los dispositivos USB (p. ej., teclado, mouse, micrófono, cámara, etc.).
2	12 V CC	Conectar al adaptador de corriente de 12 V CC proporcionado.
3	LED DE ALIMENTACIÓN	<ul style="list-style-type: none">• ENCENDIDO: El receptor está encendido.• APAGADO: El receptor está apagado.
4	LED DE ESTADO	<ul style="list-style-type: none">• LUZ PARPADEANTE: El receptor está funcionando bien.• APAGADO: El receptor no está funcionando bien.
5	Entrada UTP	Conectar al transmisor con un cable de categoría 5e/6.

Especificaciones

Técnica	
Puerto de entrada/salida	Transmisor: 1 x USB Type-B, 1 x Salida UTP Receptor: 1 x Entrada UTP, 1 x 12 V CC, 4 x USB 2.0
Banda ancha	USB 2.0 hasta 480Mbps

General	
Temperatura operativa	De 0 °C a 45 °C (32 °F a 113 °F)
Temperatura de almacenamiento	De -20 °C a 70 °C (-4 °F a 158 °F)
Humedad	De 10 % a 90 %, sin condensación
Protección contra descargas electroestáticas	±8 kV (descarga por espacio de aire)/ ±4kV (descarga por contacto)
Protección contra sobretensión	Voltaje: ±1 kV
Fuente de alimentación	12 V CC, 1 A
Consumo de energía (máx.)	4.5W
Medidas del dispositivo (ancho x altura x profundidad)	Transmisor/receptor: 9cm x 2.5cm x 7.1cm / 3.54" x 0.98" x 2.8"
Peso del producto	Transmisor/receptor: 0.35kg/0.77lb

Distancia de la transmisión

Nota: Recomendamos usar cables directos T568B.

Tipo de cable	Rango	Dispositivos USB compatibles
Cat 5e/6	Up to 80m/263ft Hasta 80 m/263 pies	USB-HID device Dispositivo USB-HID
	Hasta 60 m/197 pies	Dispositivo de almacenamiento USB 2.0

Instalación y cableado

Advertencias:

- Antes de cablear, desconectar el equipo de la fuente de alimentación.
- Durante el cableado, conectar y desconectar los cables con cuidado.

Sistema de videoconferencia:

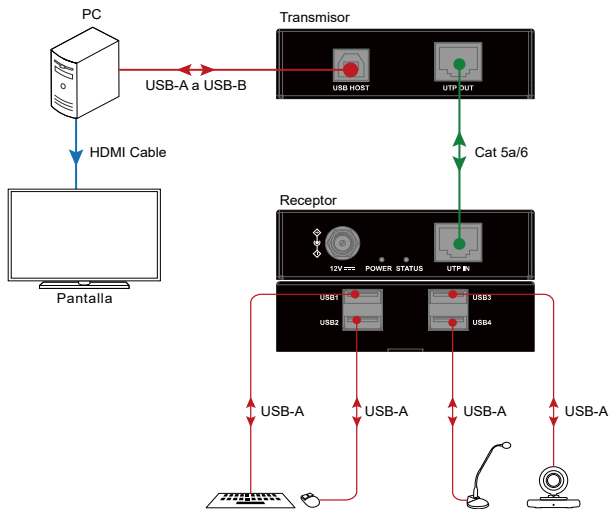

Sistema de entretenimiento personal:

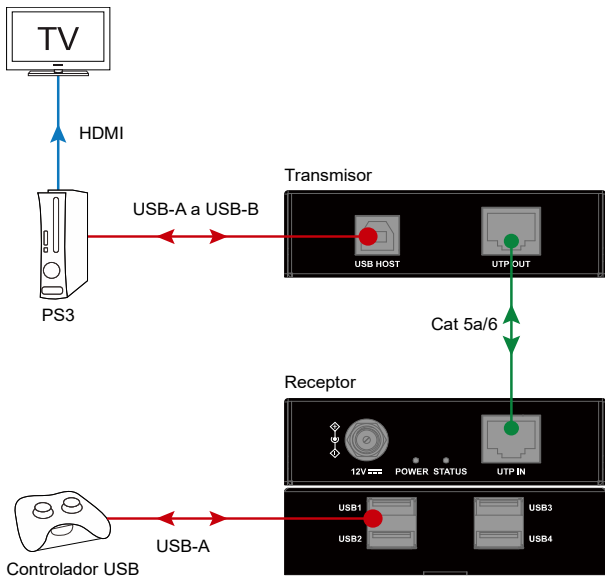

Sistema de vigilancia pública o personal:

En esta situación, se recomienda utilizar dos cámaras USB.

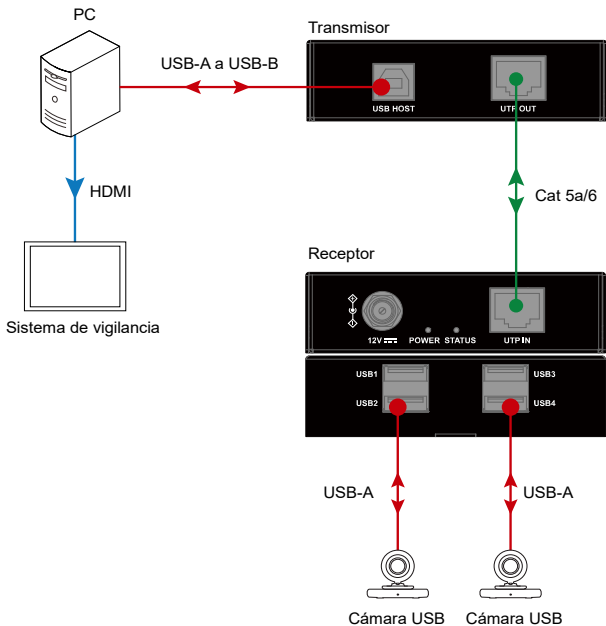

Garantía limitada

1. Garantía limitada

a. General

Sujeto a los términos y condiciones de esta Garantía limitada, desde la fecha de venta hasta el período correspondiente a las categorías de productos especificadas en la Sección 1(b), ADI garantiza que los productos de la marca AVARRO están libres de defectos en los materiales y de mano de obra en condiciones de uso y servicio normales, excepto por el desgaste normal. Salvo que lo exija la ley, esta Garantía limitada se otorga únicamente al Comprador y no puede ser cedida a ningún tercero.

ADI no tendrá ninguna obligación en virtud de esta Garantía limitada ni de ningún otro concepto si:

- (i) El producto se instala, aplica o mantiene de manera incorrecta.
- (ii) El producto se instala fuera de los parámetros de funcionamiento indicados, se altera o es objeto de mantenimiento o reparaciones inadecuados.
- (iii) El daño es causado por sucesos naturales externos, como rayos, sobrecargas eléctricas, incendios, inundaciones, fenómenos de la naturaleza o similares.
- (iv) Los defectos son consecuencia de modificaciones no autorizadas, uso indebido, vandalismo u otras causas no relacionadas con materiales defectuosos ni con defectos de fabricación, o fallas relacionados con baterías de cualquier tipo utilizadas con los productos vendidos según el presente documento.

ADI solo garantiza los productos de la marca AVARRO y vendidos por ADI. Cualquier otro producto con marca de terceros está garantizado por el fabricante externo por un período definido por ese fabricante, y ADI asigna al

Comprador esas garantías y solo las garantías otorgadas por dichos fabricantes o proveedores externos para los productos que no son de marca ADI. ADI no garantiza por sí misma ningún producto que no sea de la marca ADI y solo lo vende "tal como está", de acuerdo con los términos y condiciones de venta de ADI.

- b. Las garantías específicas para las categorías de productos son las siguientes:

Categorías de productos	Período de garantía
Distribución HDMI	2 años

2. EXCLUSIÓN DE GARANTÍAS, LIMITACIÓN DE RESPONSABILIDAD
NO EXISTEN GARANTÍAS NI CONDICIONES, EXPRESAS O IMPLÍCITAS, DE COMERCIALIZACIÓN O IDONEIDAD PARA UN FIN DETERMINADO O DE OTRO TIPO, QUE VAYAN MÁS ALLÁ DE LA DESCRIPCIÓN QUE FIGURA EN EL PRESENTE DOCUMENTO. EN LA MEDIDA EN QUE LO PERMITA LA LEY, EN NINGÚN CASO ADI SERÁ RESPONSABLE ANTE NADIE DE NINGÚN DAÑO (I) CONSECUENTE, INCIDENTAL, INDIRECTO, ESPECIAL O PUNITIVO QUE SURJA O SE RELACIONE DE ALGUNA MANERA CON EL PRODUCTO Y/O DEL INCUMPLIMIENTO DE ESTA O CUALQUIER OTRA GARANTÍA O CONDICIÓN, EXPRESA O IMPLÍCITA, O SOBRE CUALQUIER OTRA BASE DE RESPONSABILIDAD, AUNQUE LA PÉRDIDA O EL DAÑO SEA CONSECUENCIA DE LA PROPIA NEGLIGENCIA O CULPA DE ADI, Y AUNQUE ADI HAYA SIDO ADVERTIDA DE LA POSIBILIDAD DE TALES PÉRDIDAS O DAÑOS. Cualesquiera sean la descripción del producto (expresada por escrito u oralmente por ADI o por los representantes de ADI), las especificaciones, las muestras, los modelos, el anuncio, los dibujos, los diagramas, las hojas de ingeniería o materiales similares utilizados en relación con el pedido del Comprador tienen el único propósito de identificar los productos de ADI y no se interpretarán como una garantía o condición expresa.

Cualquier sugerencia de ADI o de los representantes de ADI en relación con el uso, las aplicaciones o la idoneidad de los productos no se interpretará como una garantía o condición expresa, a menos que ADI la confirme como tal por escrito. ADI no garantiza que los productos que vende no puedan verse comprometidos ni alterados; que los productos impedirán cualquier daño personal o pérdida de propiedad por robo, hurto, incendio u otro motivo, o que los productos proporcionarán en todos los casos la advertencia o protección adecuada. El Comprador entiende y hará entender a su cliente que un producto correctamente instalado y mantenido no constituye un seguro ni una garantía de que no causará ni provocará daños personales o pérdidas materiales. EN CONSECUENCIA, ADI NO TENDRÁ NINGUNA RESPONSABILIDAD DE LESIONES PERSONALES, DAÑOS A LA PROPIEDAD O CUALQUIER OTRA PÉRDIDA BASADA EN CUALQUIER RECLAMACIÓN, INCLUIDA LA RECLAMACIÓN DE QUE EL PRODUCTO NO HAYA DADO ADVERTENCIA. Sin embargo, si ADI es responsable, directa o indirectamente, de cualquier pérdida o daño con respecto a los productos que vende, independientemente de la causa o el origen, su responsabilidad máxima no superará en ningún caso el precio de compra del producto, que se fijará como daños liquidados y no como una penalización, y constituirá la única y toda medida de reparación contra ADI.

3. Limitación de la responsabilidad ante los clientes del Comprador.

El Comprador se compromete a limitar la responsabilidad ante sus clientes en la medida en que lo permita la ley. El Comprador reconoce que solo se considerará que ADI da a los consumidores de sus productos las garantías legales que puedan ser exigidas por la ley y en ningún momento el Comprador manifestará a sus clientes y/o usuarios de los productos de ADI que ADI otorga alguna garantía adicional. Al aceptar los productos, en la medida en que lo permita la ley, el Comprador asume toda la responsabilidad de, y acepta indemnizar y eximir a ADI de responsabilidad y defenderla de, cualesquier y todos los juicios, reclamos, demandas, causas de acción y sentencias relacionadas con daños, ya sea por lesiones personales o a la propiedad

personal, sufridos por cualquier persona, firma, corporación o asociación comercial, e incluye, entre otros, a los clientes del Comprador y/o los usuarios de los productos debido a cualquier incumplimiento de los productos en cuanto a detectar y/o advertir del peligro para el cual los bienes fueron diseñados o cualquier otro incumplimiento de los productos, sin importar si la negligencia o culpa individual, colectiva o concomitante de ADI hayan causado o contribuido a tales daños.

4. Devoluciones

Sujeto a los términos y condiciones que se enuncian a continuación, durante el período de garantía aplicable, ADI reemplazará el producto u otorgará un crédito en la compra, a su sola opción, sin cargo alguno, por cualquier producto defectuoso devuelto con franqueo pagado. Cualquier obligación de ADI de reemplazar los productos de la garantía limitada de por vida en virtud de esta garantía que resulte de un defecto está limitada a la disponibilidad del producto de reemplazo. ADI se reserva el derecho de reemplazar cualquiera de esos productos por los productos disponibles en ese momento, o proporcionar un crédito a su entera discreción. En el caso de que el Comprador tenga un problema con cualquier producto de ADI, debe llamar a su sucursal local de ADI a fin de recibir instrucciones para hacer la devolución:

Para Estados Unidos, llame al 1-800-233-6261

Para Canadá, llame al 877-234-7378

Para Puerto Rico, llame al 787-793-8830

Asegúrese de tener a mano el número de modelo y la naturaleza del problema. En caso de reemplazo, el producto devuelto se acreditará en la cuenta del Comprador y se emitirá una nueva factura por el artículo de reemplazo. ADI se reserva el derecho de emitir un crédito solo a cambio del reemplazo.

Si se determina que cualquier producto de la marca AVARRO se encuentra en buen estado de funcionamiento o que la incapacidad de dicho producto para

funcionar correctamente es el resultado de daño o uso indebido por parte del usuario, el producto será devuelto al Comprador en las mismas condiciones en que lo recibió y el Comprador será responsable de cualquier costo de envío de la devolución.

5. Ley competente

Esta Garantía Limitada se rige por las leyes del estado de Nueva York.

6. Varios

Cuando dichas leyes prohíban algún término de esta Garantía limitada, este será considerado nulo y sin efecto, pero el resto de la Garantía limitada seguirá teniendo pleno vigor y efecto.

